

list of spare parts for  
a tool changer – Basic IV

.....

Zeichnungsnummer 600-1004-0001

MB-PORTATEC GmbH  
Wiesenweg 11  
D-01936 Schmorkau

Tel.: +49 (0) 35795/337-0  
Fax: +49 (0) 35795/337-33  
Email: [service@portatec.de](mailto:service@portatec.de)  
Web: <http://www.portatec.de>

## I. Inhaltsverzeichnis

I. Inhaltsverzeichnis .....	2
II. Abbildungsverzeichnis .....	3
III. Tabellenverzeichnis .....	4
1. Baugruppe Werkzeugwechsler (600-1004-0001).....	5
2. Stationsplatte komplett (600-1004-0001 / 600-1004-1051) .....	7

## II. Abbildungsverzeichnis

Abbildung 1: Baugruppe Werkzeugwechsler (600-1004-0001) .....	5
Abbildung 2: Dreheinheitbox (510-1109-0011) .....	7

### III. Tabellenverzeichnis

Tabelle 1: Baugruppe Werkzeugwechsler (600-1004-0001).....	6
Tabelle 2: Ersatzteile Dreheinheitbox (510-1109-0011).....	7

## 1. Baugruppe Werkzeugwechsler (600-1004-0001)



Abbildung 1: Baugruppe Werkzeugwechsler (600-1004-0001)

Tabelle 1: Baugruppe Werkzeugwechsler (600-1004-0001)

Pos.	Zeichnungs-Nr. / Bestellnummer	Menge	Benennung	Lieferant	Lieferzeit
1		2	Grundplatte rechts		
2		6	Grundträger		
3	600-1004-1051	1	Stationsplatte kompl. 13-24	PORTATEC	sofort
4		1	Lagerplatte 2		
5		1	Lagerplatte1 Zylinder		
6	600-1004-4112	1	Hebelwelle 2 Antrieb	PORTATEC	sofort
7		2	Träger Verkleidung		
8		2	Träger Verkleidung mitte		
9	CDRB1BW50 – 270S	1	Schwenkantrieb	PORTATEC	sofort
10		1	Zahnrad (m1, z25)		
11		1	Zahnrad (m1, z60)		
12		2	Hebel innen		
13		1	Endplatte Wechsler		
14		1	Hebelwelle 1		
15	600-0009-4522	2	Hebel außen	PORTATEC	sofort
16	600-1004-8101	1	Haube WW	PORTATEC	sofort
17		1	Antriebshebel		
18	600-1004-2006	1	Abdeckplatte rechts 1-12	PORTATEC	sofort
19	600-1004-2007	1	Abdeckplatte rechts 13-24	PORTATEC	sofort
20	600-1004-1001	1	Stationsplatte kompl. 1-12	PORTATEC	sofort

## 2. Stationsplatte komplett (600-1004-0001 / 600-1004-1051)

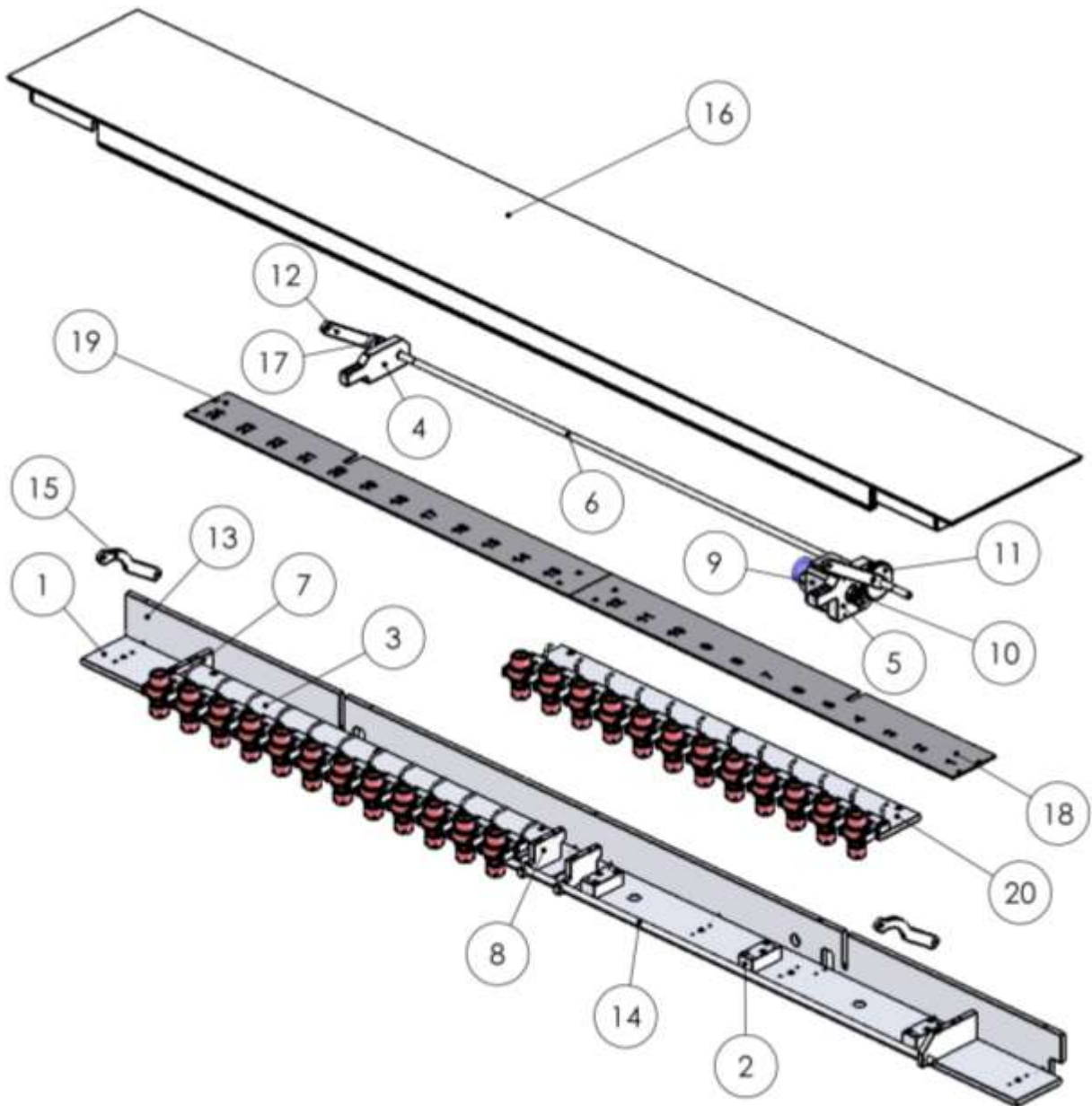
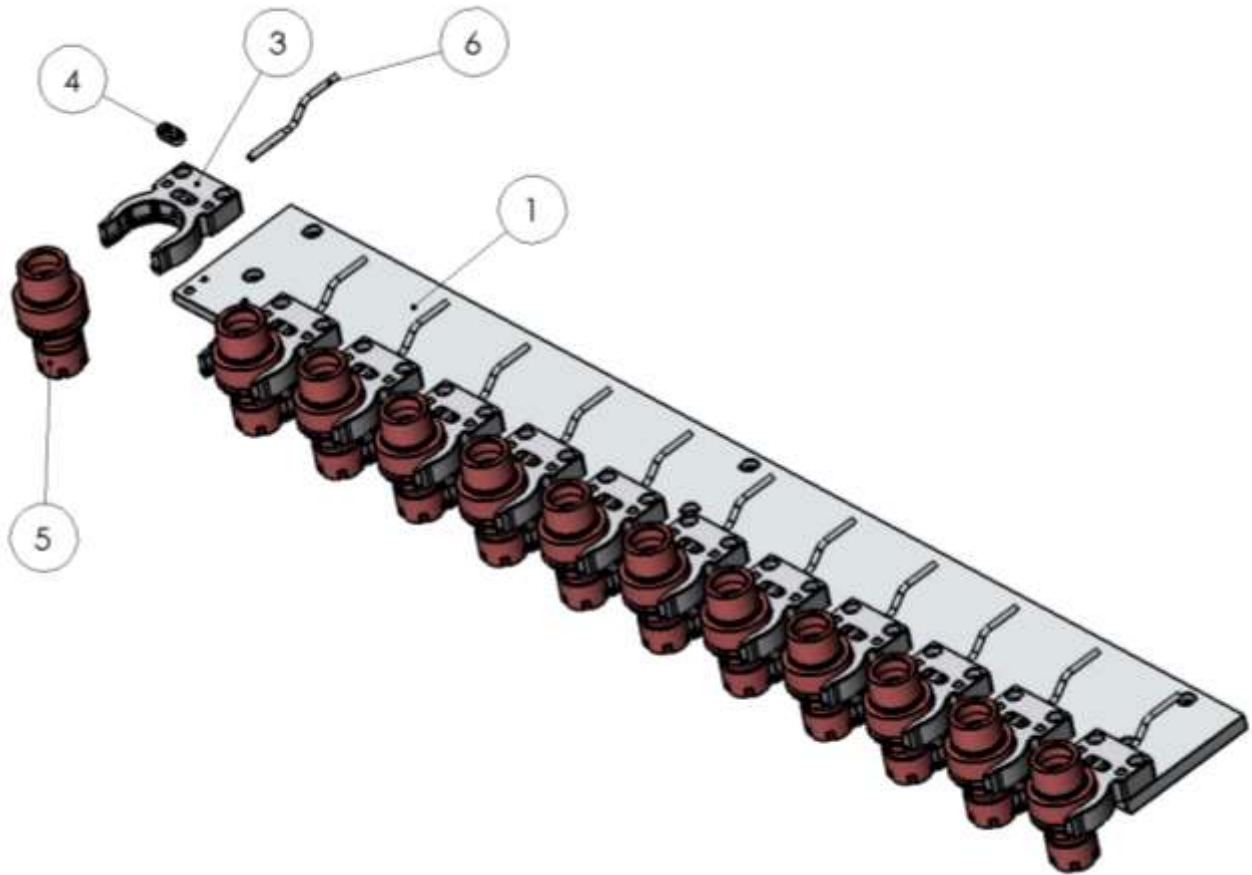

Abbildung 2: Dreheinheitbox (510-1109-0011)

Tabelle 2: Ersatzteile Dreheinheitbox (510-1109-0011)

Pos.	Zeichnungs-Nr. / Bestellnummer	Menge	Benennung	Lieferant	Lieferzeit
1	600-1004-2001	1	Stationsplatte X1-Seite	PORTATEC	sofort
(2)	600-1004-1051	1	Stationsplatte X2-Seite (spiegelbildl. zu Pos. 1)	PORTATEC	sofort
3	600-0009-1102	12	Greiferzange HSK-E40	PORTATEC	sofort
4	600-0009-1141	12	Sensorklemme	PORTATEC	sofort
5	HSK-E40 ER20 A55	12	Spannfutter	PORTATEC	sofort
6	BES 516-3007-G- E4-C-PU-05	12	Induktiv. Näherungsschalter	PORTATEC	sofort